

versie rood, onderdeel D
profielmodule 4 – design en decoratie

profielvak-cspe BWI – KB

correctievoorschrift

Het correctievoorschrift van een profielvak-cspe bestaat uit:

- per onderdeel dit document met het beoordelingsmodel;
- het document met algemene richtlijnen en aanwijzingen. Dit document vindt u op de examenpagina van dit profielvak-cspe op Examenblad.nl.

Inhoud beoordelingsmodel van dit onderdeel:

- 1 Beoordelingsmodel
 - 1.1 Beoordelingsschema
 - 1.2 Toelichting bij het beoordelingsschema

1 Beoordelingsmodel

Het beoordelingsmodel bestaat uit twee delen: het beoordelingsschema (paragraaf 1.1) en de toelichting bij het beoordelingsschema (paragraaf 1.2).

- In de toelichting bij het beoordelingsschema staan zo nodig de richtlijnen voor de beoordeling van opdrachten.
- Bij een beoordelingsaspect waarbij de kandidaat aan meerdere criteria moet voldoen om scorepunten te kunnen krijgen, alleen de te behalen punten toekennen indien de kandidaat aan ALLE criteria heeft voldaan.
- De nummers van de opdrachten die direct tijdens de afname van het examen beoordeeld moeten worden, zijn onderstreept. De overige opdrachten kunnen na de afname beoordeeld worden.
- In het beoordelingsschema zijn vakjes opgenomen, waarin aangegeven kan worden of de kandidaat wel (vinkje ✓) of niet (streepje -) aan het criterium / de criteria heeft voldaan.
- De totaalscore van de vragen in Facet noteert u achter het bijbehorende opdracht nummer in het beoordelingsschema voor iedere kandidaat. Dit kunnen zowel automatisch gescoorde als handmatig beoordeelde vragen zijn.

1.1 Beoordelingsschema

opdrachtnr.	omschrijving beoordelingsaspect	max. score	kandidaatnummer						
			naam van de kandidaat						
	onderdeel D								
	3D-ontwerp (digitaal nakijken, zie 1.2)								
D1a	afmetingen krat beoordelen								
	lengte x breedte x hoogte krat: 350 x 190 x 165 mm		<input type="checkbox"/>	<input type="checkbox"/>	<input type="checkbox"/>	<input type="checkbox"/>	<input type="checkbox"/>	<input type="checkbox"/>	<input type="checkbox"/>
	latten zijkant allemaal 45 x 10 mm, lengte volgens schets in opdrachtenboekje		<input type="checkbox"/>	<input type="checkbox"/>	<input type="checkbox"/>	<input type="checkbox"/>	<input type="checkbox"/>	<input type="checkbox"/>	<input type="checkbox"/>
	latten zijkant allemaal op 10 mm afstand		<input type="checkbox"/>	<input type="checkbox"/>	<input type="checkbox"/>	<input type="checkbox"/>	<input type="checkbox"/>	<input type="checkbox"/>	<input type="checkbox"/>
	latten onderkant allemaal 60 x 10 x 350 mm		<input type="checkbox"/>	<input type="checkbox"/>	<input type="checkbox"/>	<input type="checkbox"/>	<input type="checkbox"/>	<input type="checkbox"/>	<input type="checkbox"/>
	latten onderkant allemaal op 5 mm afstand		<input type="checkbox"/>	<input type="checkbox"/>	<input type="checkbox"/>	<input type="checkbox"/>	<input type="checkbox"/>	<input type="checkbox"/>	<input type="checkbox"/>
	op elke hoek een hoeklat 20 x 20 x 155 mm, vorm schuin of vierkant		<input type="checkbox"/>	<input type="checkbox"/>	<input type="checkbox"/>	<input type="checkbox"/>	<input type="checkbox"/>	<input type="checkbox"/>	<input type="checkbox"/>
	alle aspecten juist per onjuist aspect	6 -1							
D1b	handvat beoordelen								
	handvat getekend		<input type="checkbox"/>	<input type="checkbox"/>	<input type="checkbox"/>	<input type="checkbox"/>	<input type="checkbox"/>	<input type="checkbox"/>	<input type="checkbox"/>
	steekt boven het krat uit		<input type="checkbox"/>	<input type="checkbox"/>	<input type="checkbox"/>	<input type="checkbox"/>	<input type="checkbox"/>	<input type="checkbox"/>	<input type="checkbox"/>
	handgreep gaat niet ten koste van de ruimte in de krat (is dus niet aan de binnenkant bevestigd)		<input type="checkbox"/>	<input type="checkbox"/>	<input type="checkbox"/>	<input type="checkbox"/>	<input type="checkbox"/>	<input type="checkbox"/>	<input type="checkbox"/>
	alle aspecten juist per onjuist aspect	3 -1							
	sign-opdracht (zie 1.2)								
D2a	beoordeling tekst in het ontwerp-programma (digitaal beoordelen): – de teksten BWI en 2024 zijn exact 40 mm hoog – de voornaam is zo groot mogelijk en maximaal 40 mm hoog en 360 mm lang	1							
	transport								

opdr.	omschrijving beoordelingsaspect	max.	kandidaatnummer					
	transport							
D2b	folie correct aangebracht							
	teksten en plaatje netjes en correct gepeld		<input type="checkbox"/>	<input type="checkbox"/>	<input type="checkbox"/>	<input type="checkbox"/>	<input type="checkbox"/>	<input type="checkbox"/>
	applicatiefolie toegepast		<input type="checkbox"/>	<input type="checkbox"/>	<input type="checkbox"/>	<input type="checkbox"/>	<input type="checkbox"/>	<input type="checkbox"/>
	stickerfolie strak aangebracht: geen luchtbelletjes en geen vouwen		<input type="checkbox"/>	<input type="checkbox"/>	<input type="checkbox"/>	<input type="checkbox"/>	<input type="checkbox"/>	<input type="checkbox"/>
	geen extra materiaal gebruikt		<input type="checkbox"/>	<input type="checkbox"/>	<input type="checkbox"/>	<input type="checkbox"/>	<input type="checkbox"/>	<input type="checkbox"/>
	geen beschadigingen aan folie en ondergrond		<input type="checkbox"/>	<input type="checkbox"/>	<input type="checkbox"/>	<input type="checkbox"/>	<input type="checkbox"/>	<input type="checkbox"/>
	alle aspecten juist per ontbrekend of onjuist aspect	4 -1						
D2c	teksten en afbeelding volgens werktekening en eisen aangebracht							
	BWI op 20 mm van de zijkant en 10 mm van de bovenkant		<input type="checkbox"/>	<input type="checkbox"/>	<input type="checkbox"/>	<input type="checkbox"/>	<input type="checkbox"/>	<input type="checkbox"/>
	2024 en voornaam gecentreerd en 10 mm van de bovenkant		<input type="checkbox"/>	<input type="checkbox"/>	<input type="checkbox"/>	<input type="checkbox"/>	<input type="checkbox"/>	<input type="checkbox"/>
	afbeelding op 20 mm van de zijkant en 10 mm van de bovenkant		<input type="checkbox"/>	<input type="checkbox"/>	<input type="checkbox"/>	<input type="checkbox"/>	<input type="checkbox"/>	<input type="checkbox"/>
	koude kleur toegepast voor BWI, warme kleur voor 2024 en voornaam		<input type="checkbox"/>	<input type="checkbox"/>	<input type="checkbox"/>	<input type="checkbox"/>	<input type="checkbox"/>	<input type="checkbox"/>
	de teksten en de afbeelding staan aan beide kanten rechtop		<input type="checkbox"/>	<input type="checkbox"/>	<input type="checkbox"/>	<input type="checkbox"/>	<input type="checkbox"/>	<input type="checkbox"/>
	alle aspecten juist per ontbrekend of onjuist aspect	4 -1						
D3	terugkijken							
	vraag 1: twee terechte punten genoemd		<input type="checkbox"/>	<input type="checkbox"/>	<input type="checkbox"/>	<input type="checkbox"/>	<input type="checkbox"/>	<input type="checkbox"/>
	vraag 2: bij elk punt een passende beoordeling en toelichting gegeven		<input type="checkbox"/>	<input type="checkbox"/>	<input type="checkbox"/>	<input type="checkbox"/>	<input type="checkbox"/>	<input type="checkbox"/>
	alle aspecten juist per ontbrekend of onjuist aspect	2 -1						
D4	vragen in Facet	6						
	opmerkingen – alle vragen worden automatisch nagekeken – neem hier de totaalscore over uit de Facet-corrector							
	totaal onderdeel D	26						

1.2 Toelichting bij het beoordelingschema

Opdracht D1

voorbeelden van een correct ontwerp, u kijkt de tekening van kandidaten digitaal na

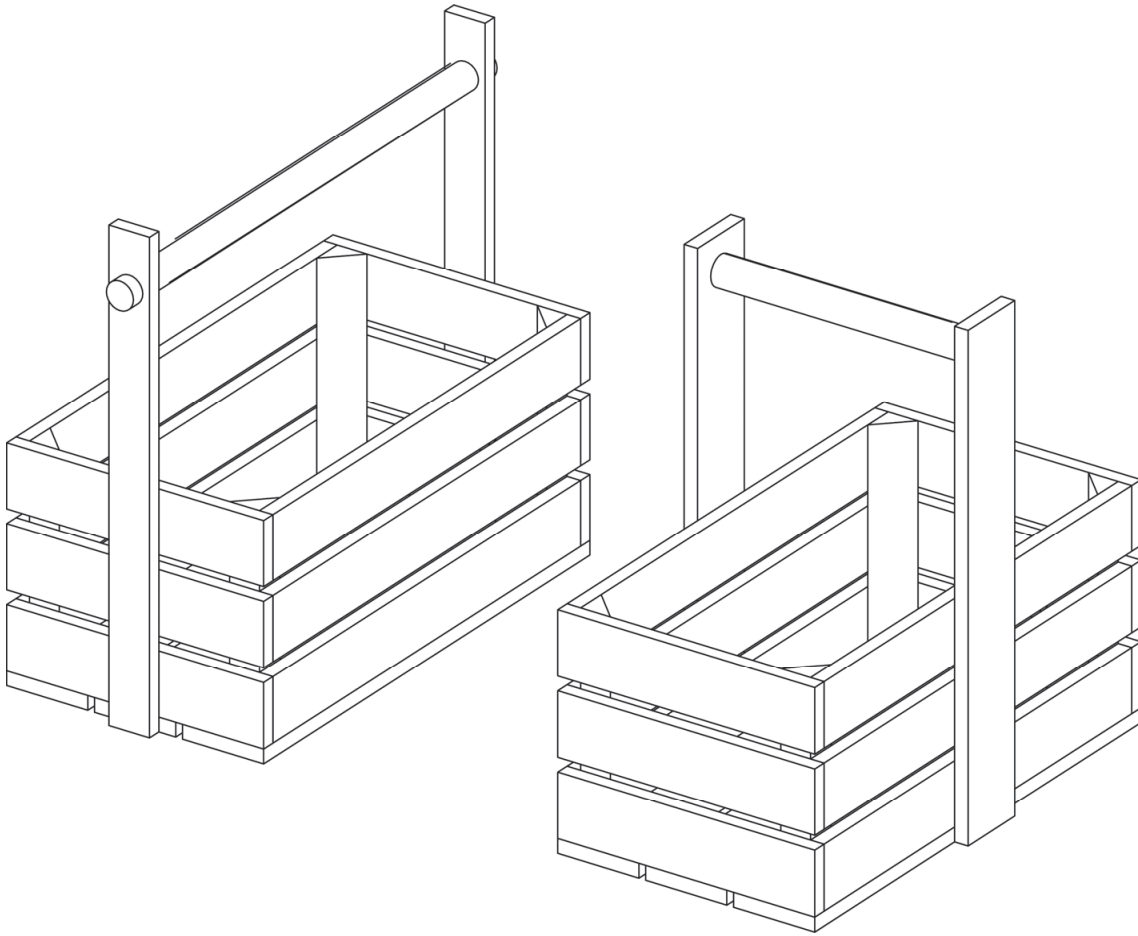

Opdracht D2

tekening uit het opdrachtenboekje voor de beoordeling van de positie van de teksten en het plaatje:

